



RUCRANES

**СКОРАЯ ПОМОЩЬ
ПРИ ПОДЪЕМЕ ГРУЗОВ**



 
-40°C
стандартное
исполнение

 
-60°C
по запросу

**ТАЛЬ
ЦЕПНАЯ РУЧНАЯ
ПРОФЕССИОНАЛЬНАЯ
МОДЕЛЬ PROCB14**



WWW.RUCRANES.RU



www.tigerlifting.com

www.rucranes.ru

Tiger - тали, лебедки, захваты и защита от падений с высоты

Таль цепная ручная профессиональная Модель №. PROCB14

Основные Характеристики

- Сертификация DNV GL протестированная согласно NORSOK R-002
- Диапазон 250кг - 35.0т
- Имеет предохранительную муфту с защитой от перегрузок
- Испытано и сертифицировано для кратковременных, дрейфующих и поперечных перемещений до 45° от вертикали без снижения рабочей нагрузки
- Доступно с коваными переходниками
- Запатентованная система тормозных защелок Quad Cam
- Защита от легкой нагрузки при 2% номинальной мощности
- Прочная стальная конструкция, а также легкая и портативная
- Двойная защита крышки тормозной камеры
- Кованые крюки из термообработанного сплава
- Калиброванная грузовая цепь из высококачественного сплава
- Тройная цилиндрическая зубчатая передача и вал шестерни из термообработанной легированной стали
- Рабочая температура от -40°C до +80°C
- Испытания при нагрузке в 1,5 раза превышающей номинальную
- Может быть любой высоты подъема в соответствии с вашими требованиями
- Доступны отдельные запчасти
- Подходит для подземных горных работ
- Также доступны с грузоподъемной цепью из нержавеющей стали
- Выпускается с грузоподъемными шарнирными крюками в соответствии со стандартами, а именно 1418.2
- Соответствует или превышает все международные стандарты

Модель PROCB изготавливается из высококачественных стальных материалов, обработанных на нашем заводе, представляя легкую, компактную и прочную конструкцию, которая обладает ударопрочными свойствами. Особенно низкий запас обеспечивает простоту установки в наиболее ограниченных условиях. Уникальные конструктивные особенности включают нашу запатентованную систему тормозных защелок Quad Cam, дают значительные преимущества в плане безопасности по сравнению со стандартными цепными тальями и делает цепную ручную таль PROCB идеальным инструментом для длительного использования без высоких расходов на обслуживание.

Соответствуют и превышают все требования в рамках BS EN 13157: 2009+A1:2009, ANSI/ASME B30.16, AS 1918.2 и SANS 1599.

Наша запатентованная система Quad Cam Pawl гарантирует постоянное сцепление по крайней мере одной из двух возвратно-поступательных кулачковых защелок, установленных на PROCB, гарантируя, что защелка примыкает к храповому колесу с минимальным зазором, как того требует BS 9898:1973. Но самое главное, в маловероятном случае отказа пружины щеколды, конструкция будет гарантировать, что тормоз по-прежнему полностью работоспособен и нагрузка выдерживается без повреждения механизма.

Основные особенности конструкции, такие как запатентованная защелка тормоза и маховик с глубоким карманом, наряду с полным и комплексным режимом испытаний, которые мы представили на нашей тали PROCB, позволяют нам утверждать, что данную конструкцию можно безопасно использовать для кратковременных, дрейфующих и поперечных перемещений до 45° от вертикали без снижения рабочей нагрузки.

Компания Tiger использует 8-точечный зубчатый вал с многозаходной резьбой, которая также увеличивает время реакции на торможение.



Наши инновации, ваша безопасность.



www.tigerlifting.com www.rucranes.ru

Tiger - тали, лебедки, захваты и защита от падений с высоты



Сертификация:

Каждая деталь поставляется полностью сертифицированной со свидетельством о результатах испытаний или декларацией о соответствии нормам ЕС, в которой указано соответствие основным требованиям по охране труда и технике безопасности Директивы по машинному оборудованию 2006/42 / ЕС. В настоящем документе четко указано, что проверочное испытание превышает рабочую грузоподъемность в 1,5 раза, а испытание при неполной нагрузке составляет 2 % от рабочей грузоподъемности, что превышает требования, предъявляемые к текущему стандарту.

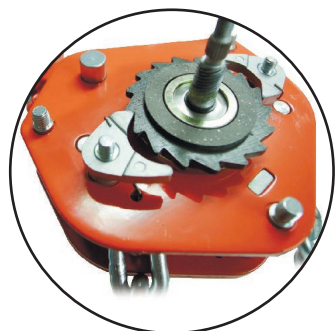

Запатентованная система тормозных защелок Quad Cam:

Данная запатентованная разработка в области эффективности торможения гарантирует постоянное сцепление по крайней мере одной из двух возвратно-поступательных кулачковых защелок, установленных на PROCB, гарантируя, что защелка примыкает к храповому колесу с минимальным зазором, как того требует BS 4898:1973. Но самое главное, в маловероятном случае отказа пружины щеколды, конструкция будет гарантировать, что тормоз по-прежнему полностью работоспособен и нагрузка выдерживается без повреждения механизма.



Эффективность тормоза:

Компания Tiger использует уникальный 8-точечный зубчатый вал с многозаходной резьбой, которая удваивает расстояние между направляющими по сравнению с обычными 4-точечными зубчатыми валами, увеличивая эффективность торможения на 100%.



Крепление на конце цепи:

Наши цепные концевые анкеры будут выдерживать нагрузку, по меньшей мере, в 2,5 раза превышающую номинальную мощность при полной нагрузке без ограничения от других компонентов, например, тормоза или зубчатой передачи, как это требуется во многих международных стандартах. Это предотвращает несчастные случаи, действуя как ограничитель, когда длина подъема грузовой цепи превышена при опускании.

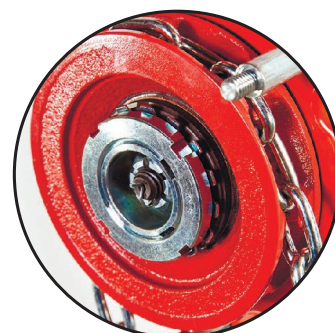

Защита от перегрузки:

Если цепная таль оснащена механизмом защиты от перегрузок со скользящей противоперегрузочной муфтой, то она защищена от перегрузки. Когда предел нагрузки превышен, муфта в колесе цепи проскальзывает, позволяя управлять рукояткой, не включая коробку передач. Это предотвращает дальнейший подъем груза, при возможности опускания. Модель PROCB с защитой от перегрузки прошла проверку DNV GL в соответствии с NORSOK R-002.

Наши инновации, ваша безопасность.



www.tigerlifting.com

www.rucranes.ru

Tiger - тали, лебедки, захваты и защита от падений с высоты

Предохранительный тормоз:

Высокоэффективная и полностью защищенная от коррозии тормозная система мгновенно срабатывает и надежно удерживает нагрузку, когда эксплуатация приостановлена. Опускание груза происходит под четким контролем, что позволяет выполнять точные действия. Модель PROCB легко проходит "испытание на блокировку тормоза" в соответствии с BS 3243:1990 с нагрузкой при 2% от номинальной грузоподъемности.

Подъем под углом:

Линейка ручных цепных талей PROCB оснащенная нашей защитной тормозной системой Quad Cam, прошла комплексные испытания, которые были разработаны промышленными специалистами и инженерами-механиками компании Tiger, чтобы предоставить доказательства того, что данные устройства можно безопасно использовать для кратковременных, дрейфующих и поперечных подъемов под углом 45° без снижения рабочей грузоподъемности.

Примечание: Все такие операции должны выполняться в соответствии с инструкциями изготовителя и должны полностью оцениваться компетентным лицом.

При обычном традиционном тормозном механизме с двумя собачками храпового механизма (конструкция каплевидной формы) может появиться неисправность, если пружина собачки разрушится, треснет или ударная нагрузка выбьет собачку из храпового механизма. Без пружины данные системы зависят от силы тяжести, которая удерживает собачки храпового механизма сцепленными, и имеют недостатки, когда подъемник используется под углом.

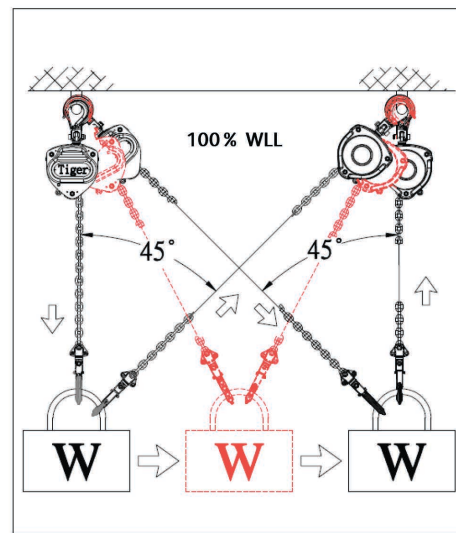

Ручное маховое колесо:

Для использования цепных талей под углом до 45 градусов важно, чтобы ручная цепь выходила и входила в ручное колесо без перекручивания, зацепления или заклинивания. Благодаря нашему специально разработанному маховику с глубоководным профилем цепного блага это достижимо, поскольку оно помогает закрепить цепь независимо от угла или направления тяги.



Компоненты Адаптера:

Кованый адаптер, поддерживающий максимальную прочность. Вращение на 360° и поворот на 180° для максимальной гибкости. Протестировано и сертифицировано с коэффициентом безопасности 4:1



Самоблокирующийся (безопасный) крюк, скобы, соединительные кольца (закрывающее звено) или подвесной крюк (для блоков мощностью до 10т).

Наши инновации, ваша безопасность.



www.tigerlifting.com

www.rucranes.ru

Tiger - тали, лебедки, захваты и защита от падений с высоты



Крюки:

Наше запатентованное свойство крюка «EZ Check» позволяет операторам и инженерам инспекторам легко проверить таль на предварительную перегрузку или ударную нагрузку, простыми измерениями между треугольными метками, выкованными на крюке.

Наши кованые и термообработанные крюки из сплава оснащены комплектами пружинных защелок для тяжелых условий эксплуатации, которые полностью входят в утопленный носик крюка, обеспечивая максимальную защиту и защиту груза при боковой нагрузке на защелку. Шарнирные крюки крепятся к ручке управления с помощью высококачественных гаек и болтов, позволяющих проводить полный осмотр во время любой обязательной проверки или технического обслуживания.

Доступен с крюками, которые поворачиваются под пределом полной рабочей нагрузки, чтобы соответствовать стандартам, таким как AS 1418.2. Также доступны в искробезопасном исполнении.



Кованая крюковая подвеска:

Кованая крюковая подвеска с углублениями обеспечивают полную защиту анкерных болтов грузовой цепи на всех наших нижних крюках.

Высокая точность в нижних хомутах крюка ограничивает попадание посторонних предметов в зону грузовой шкива.



Комбинированная тележка и блок:

Модель PROCB может быть непосредственно установлена на нашу линейку балочных тележек эквивалентной мощности, для достижения минимальной строительной высоты.

Наши инновации, ваша безопасность.



www.tigerlifting.com

www.rucranes.ru

Tiger - тали, лебедки, захваты и защита от падений с высоты

Температурный диапазон:

Стандартный диапазон рабочих температур от -40 °С до +80 °С - значительно превышает требования действующих стандартов. Также доступны сверхнизкие единицы измерения рабочей температуры (от -60 °С до +80 °С).

Грузовая цепь:

Компания Tiger использует только высококачественные калиброванные грузовые цепи класса Т или VН, соответствующие EN818-7 и ISO 16872. Грузовая цепь из нержавеющей стали предоставляется по запросу.

Механический КПД:

Все основные компоненты подвергаются термообработке и механической обработке для обеспечения длительной бесперебойной работы. Передаточное число высшей передачи сводят физические усилия к минимуму.

Мешок для цепи:

Цепной мешок доступен в качестве опции.

Концертная индустрия:

Выпускается в черном цвете для индустрии развлечений.

Двойная защита корпуса:

Крышка колеса ручной цепи и крышка храпового тормоза предназначены для защиты тормозной камеры в самых суровых условиях от посторонних предметов.

Отделка:

Линейка PROCB обработана нашей высококачественной порошковой краской, обеспечивающей отличную защиту от коррозии.

Эксплуатационные параметры:

Модель PROCB прошла полную программу испытаний, которая включает в себя:

Типовое тестирование

- Испытание на предельную прочность, как минимум в 4 раза превышающее максимальную грузоподъемность (WLL)
- Непрерывное циклическое испытание более 1500 циклов
- Испытание на крепление концевого упора, не менее чем в 2,5 раза выше предельно допустимой нагрузки без какого-либо ограничения тормозов или зубчатых колес.

Испытание на каждой тали

- Пробная нагрузка в 1.5 раза превышает номинальную мощность
- Испытание на легкую нагрузку с максимальной номинальной мощностью 2%



Код изделия	WLL тонн	Нагрузка кг	Габариты мм							Г/П цепь		Стандарт. высота м	Вес стан- дарт. высота кг	Вес на доп. 1м высоты подъема кг
			A	B	C	D	E	F1	F2	Диаметр (мм)	Кол-во цепей			
CB-0025	0.25	17	64	40	240	36	60	22	31	Ø4.0	1	3	3.8	0.5
CB-0050	0.5	21	93	66	305	52	78	24	38	Ø6.3	1	3	10.5	1.9
CB-0100	1.0	25	93	66	340	63	87	28	45	Ø6.3	1	3	11.5	1.9
CB-0150	1.5	32	98	73	385	78	102	34	51	Ø7.1	1	3	16.0	2.1
CB-0200	2.0	34	101	79	420	87	113	35	53	Ø8.0	1	3	20.0	2.4
CB-020L	2.0	42	98	73	399	78	102	35	53	Ø7.1	1	3	16.5	2.1
CB-0300	3.0	38	109	84	550	98	157	36	56	Ø10.0	1	3	30.5	3.2
CB-030T	3.0	34	98	73	465	60	148	36	56	Ø7.1	2	3	23.0	3.2
CB-0500	5.0	37	101	79	575	122	209	49	70	Ø8.0	3	3	37.5	5.2
CB-0600	6.0	38	109	84	635	86	220	49	70	Ø10.0	2	3	45.5	5.3
CB-0800	8.0	34	109	84	610	153	263	51	78	Ø10.0	3	3	61.0	7.5
CB-1000	10.0	40	109	84	660	153	263	54	87	Ø10.0	3	3	64.0	7.5
CB-1500	15.0	41	109	84	840	225	378	59	81	Ø10.0	5	3	128.5	11.8
CB-2000	20.0	43	161	9	1050	148	360	81	110	Ø10.0	6	3	178.5	14.2
CB-200T	20.0	43	161	161	1050	383	383	81	110	Ø10.0	6	3	210.5	15.2
CB-3000	30.0	42	220	220	1200	388	388	91	135	Ø10.0	10	3	307.0	23.8
CB-3500	35.0	TBA	240	240	1200	390	390	91	135	Ø10.0	12	3	365.0	28.0

Дополнительную информацию о крюке смотрите на стр. 8.

Наши инновации, ваша безопасность.



www.tigerlifting.com www.rucranes.ru
 Tiger - тали, лебедки, захваты и защита от падений с высоты

Технические данные

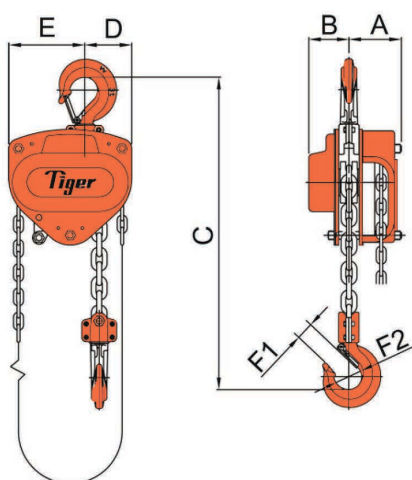

0.25 т - 2.0 т/3.0 т - один блок

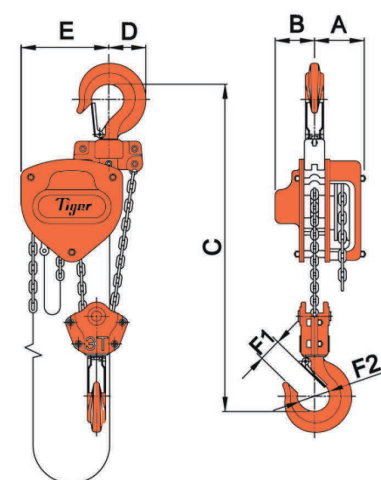

3.0 т - два

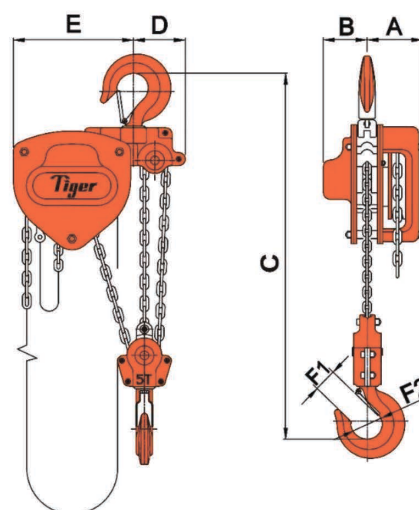

5.0 т

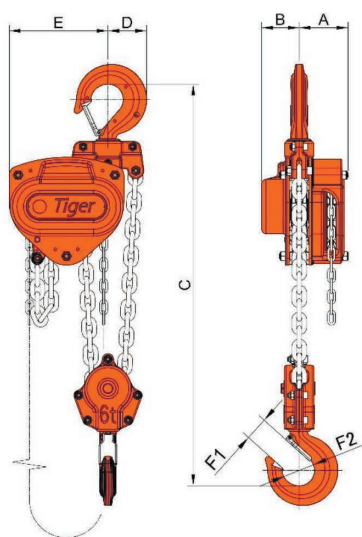

6.0 т

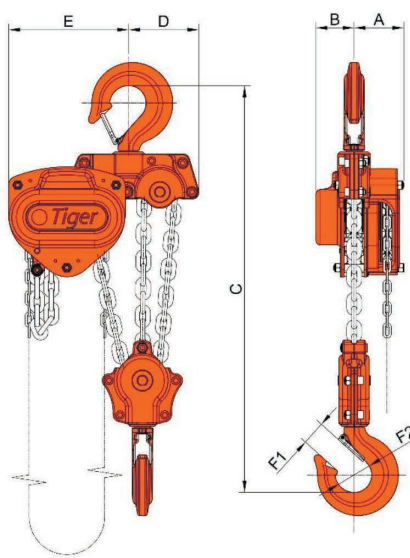

8.0 т

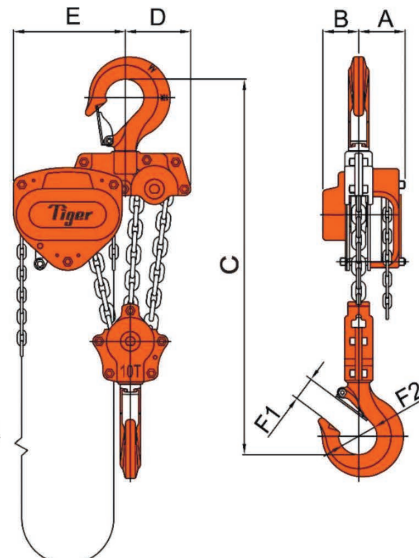

10.0 т

Наши инновации, ваша безопасность.



www.tigerlifting.com

www.rucranes.ru

Tiger - тали, лебедки, захваты и защита от падений с высоты

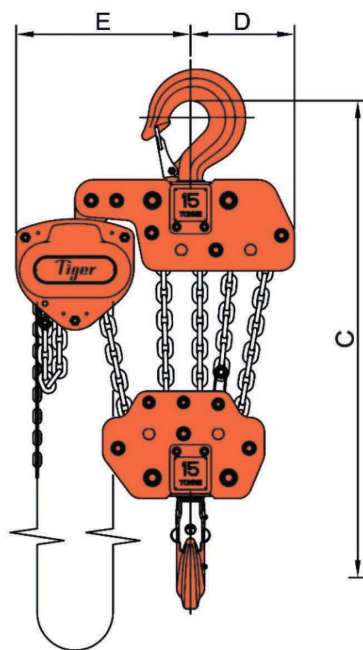

15.0 т

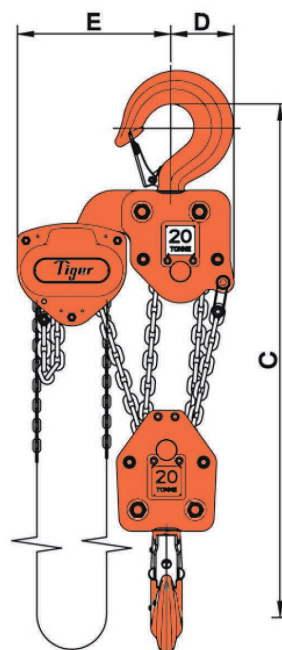
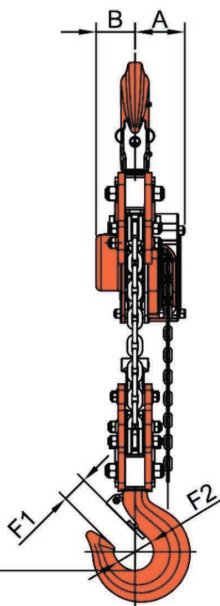

20.0 т

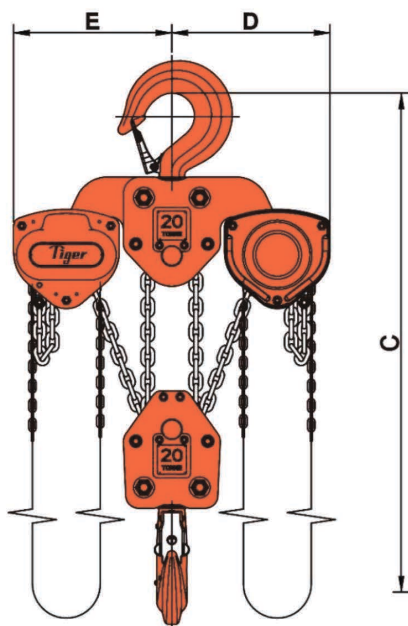
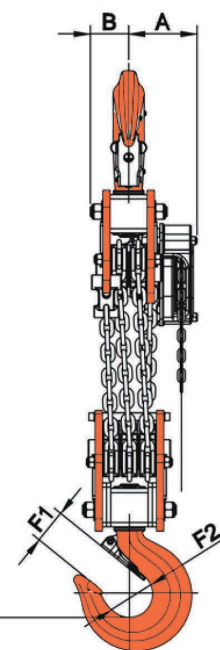

20.0 т два блока

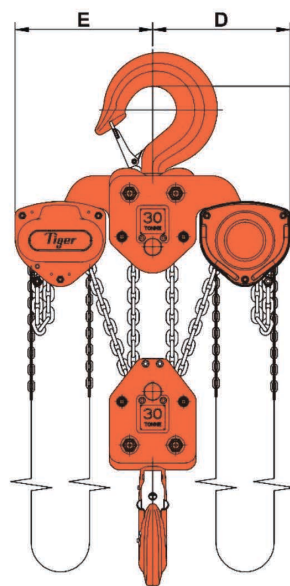
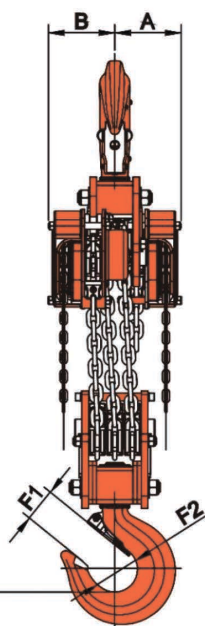

30.0 т

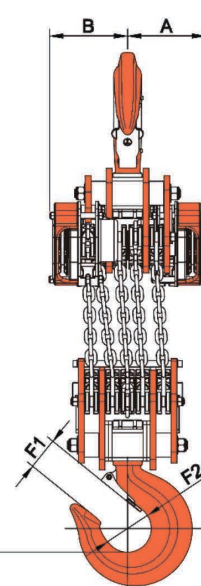

Наши инновации, ваша безопасность.



www.tigerlifting.com www.rucranes.ru
 Tiger - тали, лебедки, захваты и защита от падений с высоты

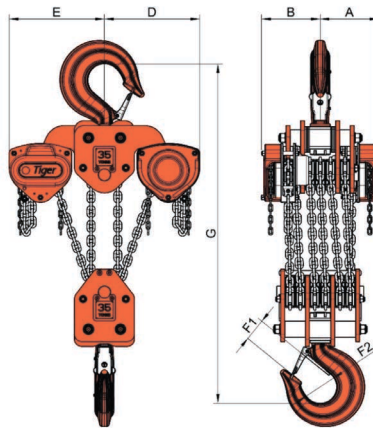

35.0 т

Технические характеристики крюков

WLL	мм		мм		Зев крюка (мм)	"EZ Check" (мм)
тонн	a	b	c	d	e	f
0.25	5	8	18	12	26	43
0.5	8	13.5	19	15	29	47
1.0	8	13.5	23	17	34	52
1.5	10	15.5	26	21	39	59
2.0	9	17.5	30	22	42	64
3.0	12.5	20	37	32	42	76
5.0/6.0	19	30	43	36	58	86
8.0	20.7	33	50	43	57	110
10.0	20	33	52	48	70	121
15.0	-	36	67	60	65	130
20.0	-	48	77	72	90	162
30.0/35.0	-	56	94	78	101	177

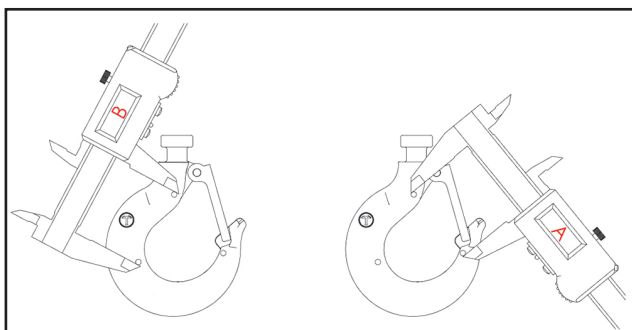
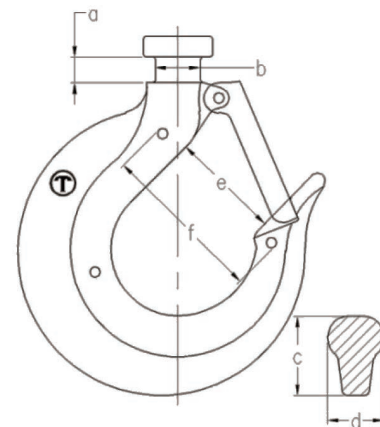

Цепные тали PROCB оснащены запатентованной 3-х точечной системой маркировки Tiger "EZ check". С помощью этой системы быстрая проверка того, что измерения А и В одинаковы (как показано на диаграмме ниже), покажет, растянулись ли крючки. Если А= В крюк в порядке; если А>В крюк должен быть заменен:

В связи с нашей политикой постоянного совершенствования продукции, размеры, вес и технические характеристики могут изменяться без предварительного уведомления. Пожалуйста, уточните это перед заказом. Индивидуальные проекты доступны по запросу свяжитесь с нами info@rucranes.ru для получения дополнительной информации.



Наши инновации, ваша безопасность.



Lined paper template with 30 horizontal lines for notes.



Tiger Lifting
6F, No. 118-1 ZhongZheng Road
Shilin Dist., Taipei City 11145 Taiwan
Tel: +886-2-2831 3035
Fax: +886-2-2834 0188
info@tigerlifting.com.tw



RUCRANES

СКОРАЯ ПОМОЩЬ
ПРИ ПОДЪЕМЕ ГРУЗОВ

Официальный дилер в Российской Федерации
ООО «РуКрейнз»



Россия, 115088, г. Москва,
ул. Шарикоподшипниковская, дом 4, корпус 4А
Бизнес-центр SEASONS, офис 2.7
Тел: +7 495 540 47 93
8 800 550 43 97
E-mail: info@rucranes.ru
www.rucranes.ru