

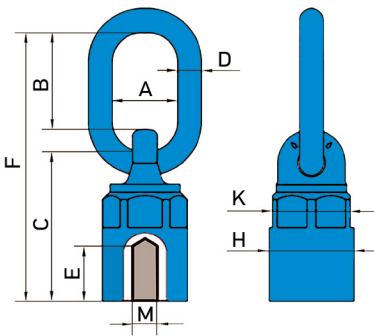

## РЫМ-ГАЙКА С ШАРИКОПОДШИПНИКОМ RGS

- вращение на 360° и поворот на 230°
- легированная и закаленная сталь
- изготовлено и испытано в соответствии с EN1677-1
- 100%-ая проверка на наличие трещин способом магнитно-порошковой дефектоскопии
- покрытие — порошковая краска (синий, желтый, красный, оранжевый цвет)
- отдельные детали имеют сертификаты об испытании
- индивидуально протестировано нагрузкой превышающей рабочую в 2,5 раза
- испытано на усталость нагрузкой превышающей рабочую в 1,5 раза
- температурный режим: от -40 до +400 °С



Код изделия	WLL тонн	Резьба М мм	Размеры								Вес кг
			E	A±2	B±3	C	D	F±3	H	K	
RGS-M8	0.4	M 8	15	30	43.5	76	12	119.5	40	37	0.6
RGS-M10	0.6	M 10	15	30	43.5	76	12	119.5	40	37	0.6
RGS-M12	0.7	M 12	15	30	43.5	76	12	119.5	40	37	0.6
RGS-M14	1.25	M 14	20	30	43.5	76	12	119.5	40	37	0.6
RGS-M16	1.5	M 16	20	30	43.5	76	12	119.5	40	37	0.6
RGS-M18	2	M 18	25	40	67	128	20	195	70	64.3	3.2
RGS-M20	2.5	M 20	25	40	67	128	20	195	70	64.3	3.2
RGS-M22	2.5	M 22	25	40	67	128	20	195	70	64.3	3.2
RGS-M24	4	M 24	30	40	67	128	20	195	70	64.3	3.2
RGS-M30	6	M 30	40	51	95	164	22	259	79	74	5.3
RGS-M33	7.5	M 33	40	51	95	164	22	259	79	74	5.3
RGS-M36	10	M 36	45	51	95	164	22	259	79	74	5.3
RGS-M39	10	M 39	45	51	95	164	22	259	79	74	5.3
RGS-M42	13	M 42	63	65	108	190.5	26	298.5	93	85	8.7
RGS-M45	13	M 45	68	65	108	198.5	26	306.5	93	85	8.7
RGS-M48	14	M 48	68	65	108	198.5	26	306.5	93	85	8.7
RGS-M56	20	M 56	84	70	120	254	32	374	105	95	14
RGS-M60	20	M 60	90	70	120	261	32	381	105	95	14
RGS-M64	20	M 64	95	70	120	267	32	387	105	95	14
RGS-M72	31.5	M 72	108	90	138	347	48	485	169	155	47
RGS-M80	35	M 80	120	90	138	352	48	490	169	155	48
RGS-M90	40	M 90	135	90	138	388	48	526	169	155	51
RGS-M100	40	M 100	135	90	138	388	48	526	169	155	50